

KINASGARD® RBWF - UP

Détecteur de mouvement intérieur,
avec sortie tout ou rien,
encastré dans des boîtiers d'interrupteurs blancs

UTILISATION:

Le détecteur de mouvement KINASGARD® RBWF-UP détecte les mouvements de personnes. Il sert à la surveillance, à la perception des états et à la commande de fonctions dans un bâtiment déclenchée par un mouvement, par ex. pour baisser la température dans les pièces inutilisées. Il est utilisé dans les couloirs, les bureaux, les pièces d'habitation et locaux commerciaux.

CARACTÉRISTIQUES TECHNIQUES:

Tension d'alimentation: 24 V ca/cc
 Capteur: détecteur de mouvement infrarouge
 Champ de détection: 360°, angle d'ouverture 90°/110°, portée environ 10 m
 Détection de mouvement: personnes et objets, différence de température nécessaire entre corps cible et environnement $\geq 5K$
 Sortie: sans / avec mouvement, contact NO libre de potentiel 24V
 Temporisation: réglable entre 4 s et 16 min
 Température ambiante: 0...+50 °C
 Boîtier: matière plastique
 Montage: dans des boîtes d'encastrement \varnothing 55 mm, montage encastré
 Raccordement électrique: 0,14 - 2,5 mm² par bornes à vis sur carte
 Classe de protection: III (selon EN 60730)
 Indice de protection: IP20 (selon EN 60529)
 Normes: conformité CE, compatibilité électromagnétique selon EN 61326 + A1 + A2, Directive «CEM» 89/336/CEE

GAMME D'INTERRUPTEURS:

Fabricant:..... Busch-Jaeger Reflex Si
 (d'autres gammes d'interrupteurs, fabricants d'interrupteurs, couleurs et prix sur demande)
 Boîtier:..... matière plastique, couleur standard blanc alpin (similaire à RAL9010)
 (d'autres couleurs sur demande, les variantes de couleur dépendent des gammes d'interrupteurs de lumière)

RBWF-UP

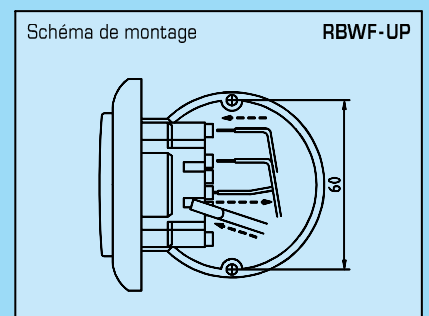
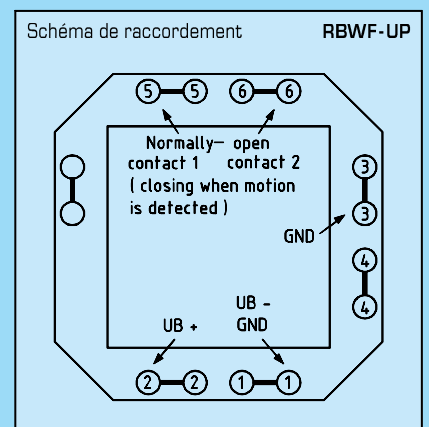
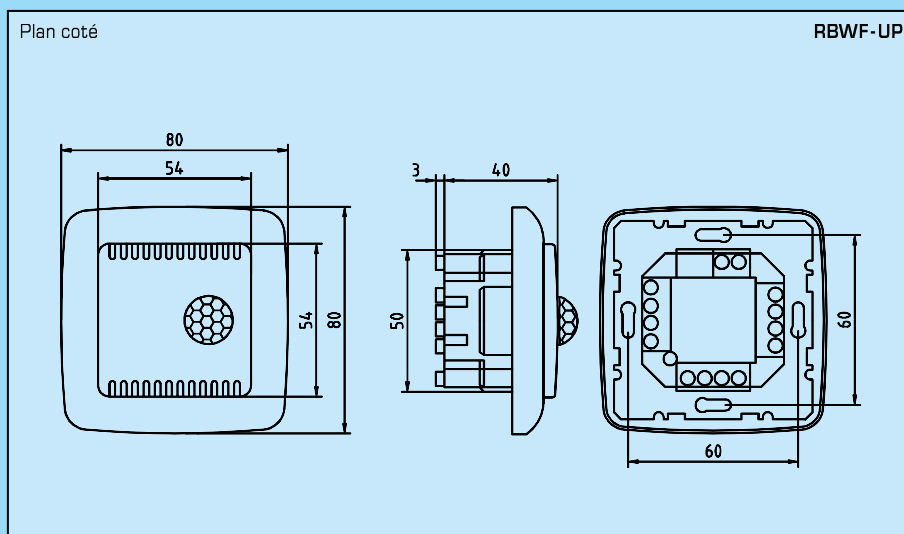
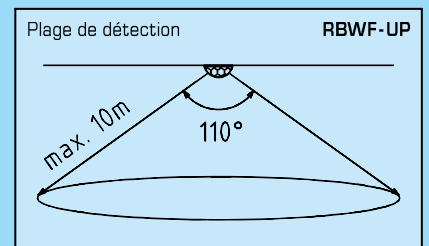

KINASGARD® RBWF-UP:

Désignation/WG1	plage de détection présence/mouvement	sortie
RBWF-UP-S	oui/non	contact NO